

Manufaktur-Einhausung 2.0

Technische Details Einhausung 2.0:

Verwendungszweck: Fahrräder/Müll / Geräte
 Pultdach TRP 100-275/150-280
 inkl. Dachrinne aus Titan-Zink/ Rinnenform: halbrund
 □ = 80x80 mm Stütze + Fußplatte
 A = Modulfeld A, lichtetes Maß 970 mm
 B = 1/2 Modulfeld B, lichtetes Maß 445 mm
 M = Manufakturfeld M, lichtetes Maß 466 - 969 mm
 Streifenfundament 350 mm breit
 Überpflasterung = 150 mm
 kein Gefälle
 keine TG darunter
 Abstand zur Grenze und Gebäuden 135-200 mm

- RR = Lage Regenfallrohr
- ⊗ = Lage Solarlampe

Bekleidung SH:2260 mm:
 Quadrat LB

Systemergänzungen:
 Rammschutz
 Solar-LED-Lampe
 Gründach

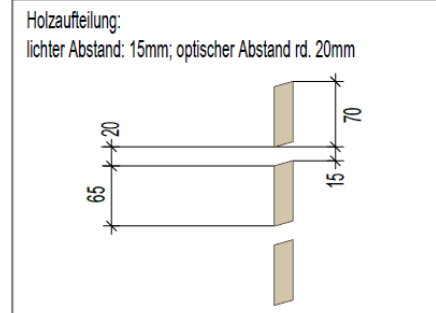

Projekt:	2100 København, Bryggervangen 12-16	Gerhardt Braun RaumSysteme GmbH & Co. KG Prinz-Eugen-Straße 11 74321 Bietigheim-Bissingen		GERHARDT BRAUN
Datum:	2024.03.21	Bearbeiter:	T.Hopf	

